

曲げワッシャー

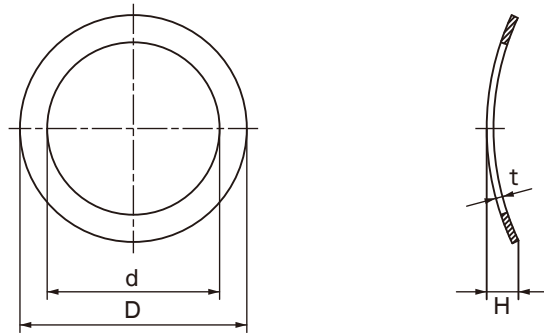

単位：mm

サイズ No.	d		D		H		t
	基本寸法	公差	基本寸法	公差	基本寸法	公差	
MB-4301	4.3	$+0.2$ -0	6.8	-	1	± 0.2	0.15
4302	4.3	$+0.3$ 0	8	± 0.2	1.2		0.3
5011	5	± 0.2	7.9	$+0.05$ -0.15	1.2	± 0.15	0.15
5301	5.3		10	± 0.2	1.4	± 0.2	0.3
6203	6.2		11		1.4		0.15
6301	6.3		11		1.5		0.4

材質：ばね用鋼 硬さ：40~50HRC 表面処理：ACP(磷酸塩被膜)

<注意点>

市場性の無い製品は在庫が無い場合があります。ご採用の際は事前にご確認ください。

皿ばね

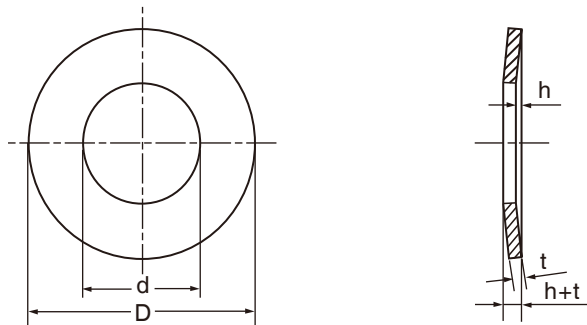

単位：mm

サイズ No.	d		D		H(重荷重用)				L(軽荷重用)			
	基本寸法	公差	基本寸法	公差	t		h (約)	h+t (約)	t		h (約)	h+t (約)
					基本寸法	公差			基本寸法	公差		
DB- 4	4.2	$+0.3$ -0.1	8	± 0.3	0.4	± 0.03	0.2	0.6	0.3	± 0.025	0.25	0.55
5	5.2		10		0.5	± 0.03	0.25	0.75	0.4	± 0.03	0.3	0.7
6	6.2		12.5		0.7	± 0.04	0.3	1	0.5	± 0.03	0.35	0.85
7	7.2		14		0.8	± 0.04	0.3	1.1	0.5	± 0.03	0.4	0.9
8	8.2		16		0.9	± 0.05	0.35	1.25	0.6	± 0.04	0.45	1.05
9	9.2	$+0.4$ -0.1	18	± 0.4	1	± 0.05	0.4	1.4	0.7	± 0.04	0.5	1.2
10	10.2		20		1	± 0.05	0.45	1.45	0.8	± 0.04	0.55	1.35
11	11.2		22.5		1.2	± 0.06	0.5	1.7	0.8	± 0.05	0.65	1.45
12	12.2		25		1.5	± 0.06	0.55	2.05	0.9	± 0.05	0.7	1.6
14	14.2		28		1.5	± 0.06	0.65	2.15	1	± 0.05	0.8	1.8
16	16.3	$+0.5$ -0.2	31.5	± 0.5	1.75	± 0.07	0.7	2.45	1.2	± 0.06	0.9	2.1
18	18.3		35.5		2	± 0.07	0.8	2.8	1.2	± 0.06	1	2.2
20	20.4		40		2	± 0.07	0.9	2.9	1.5	± 0.06	1.15	2.65
22	22.4		45		2.5	± 0.08	1	3.5	1.75	± 0.07	1.3	3.05
25	25.4		50		3	± 0.08	1.1	4.1	2	± 0.07	1.4	3.4
28	28.5	$+0.6$ -0.4	56	± 0.6	3	± 0.09	1.3	4.3	2	± 0.07	1.6	3.6
30	31		63		3.5	± 0.09	1.4	4.9	2.5	± 0.08	1.75	4.25
35	36		71		4	± 0.09	1.6	5.6	2.5	± 0.08	2	4.5
40	41		80		5	± 0.15	1.7	6.7	3	± 0.08	2.3	5.3
45	46		91		5	± 0.15	2	7	3.5	± 0.09	2.5	6
50	51	± 0.7	100	± 0.7	6	± 0.15	2.2	8.2	3.5	± 0.09	2.8	6.3

材質：ばね用鋼 硬さ：40~50HRC 表面処理：ACP(磷酸塩被膜)

<注意点>

市場性の無い製品は在庫が無い場合があります。ご採用の際は事前にご確認ください。