

U形止め輪

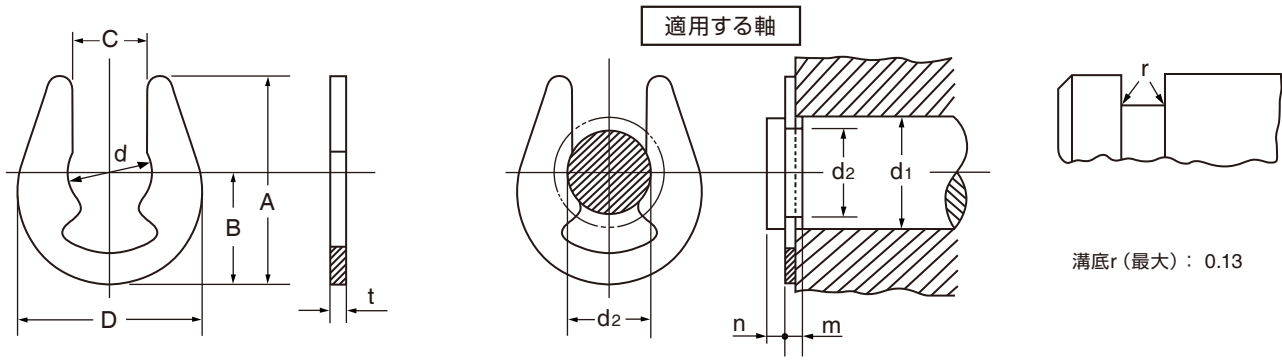

単位：mm

サイズ No.	止め輪								適用する軸							
	d		A	D	C		B	t		d ₁ の区分		d ₂		m		n (最小)
	基本寸法	公差			基本寸法	公差		基本寸法	公差	基本寸法	公差	以上	未満	基本寸法	公差	
UTW-3.2	3.2		8.7	8	2.8		4.6	0.6		4	5	3.26		0.7		1
4	4	+0.03 -0.1	10	9	3.6	0 -0.2	5.3	0.7	±0.04	5	7	4.08	+0.05 0	0.8	+0.1 0	1.4
5	5		12.8	11.6	4.4		6.8	0.7		6	8	5.1		0.8		1.4
6	6	+0.05	14.8	13.5	5.3	0	8	0.7	±0.05	7	9	6.1	+0.08 0	0.8	+0.1 0	1.4
7	7	-0.15	17	15	6.2	-0.3	9	0.9		8	11	7.1		1		1.4
8	8	+0.05 -0.2	19.5	17.5	7.1		10.5	1		9	12	8.1		1.1		1.4

材質：ばね用鋼 硬さ：44～52HRC 表面処理：ACP(燐酸塩被膜)

<注意点>

1. 市場性の無い製品は在庫が無い場合があります。ご採用の際は事前にご確認ください。
2. 小袋梱包又はスタック梱包となります。