

ベベル形穴用止め輪

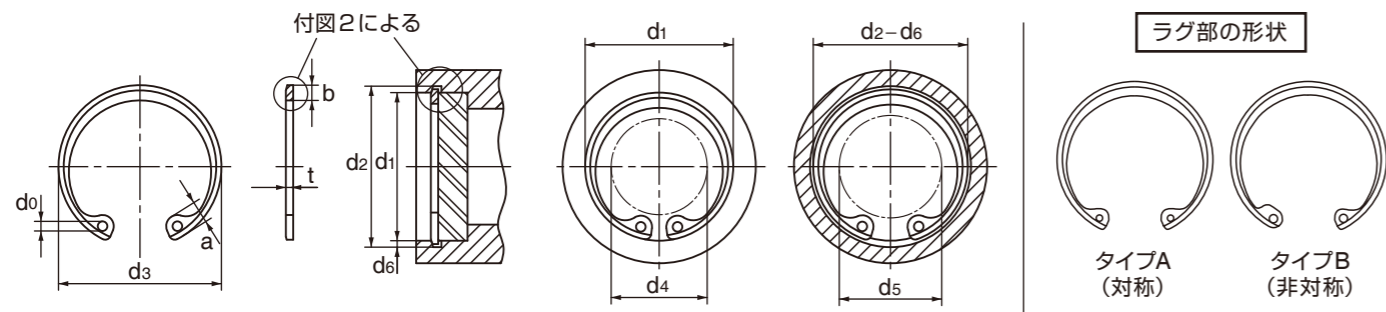

ラグ部の形状

タイプA (対称) タイプB (非対称)

単位：mm

サイズ No.	止め輪								ラグ部の形状	適用する穴						
	d ₃		t		u		a	b		d ₀	d ₁	d ₂		m		d ₆
	基本寸法	公差	基本寸法	公差	基本寸法	公差						基本寸法	公差	基本寸法	公差	
MT-26	28.9	± 0.25	1	± 0.05	0.84	± 0.025	4	2.7	1.5	B	26	28	$+0.08$	0.9	1	
28	31.1	± 0.4	1.3	± 0.06	1.02		4.6	2.95	1.9	B	28	30.1		1.1	1.05	
30	33.4	$+0.65$	1.3		1.02		4.6	3.05	1.9	B	30	32.1	$+0.1$	1.1	1.05	
32	35.35	-0.5	1.3		0.99		4.6	3.15	1.9	A	32	34.3	0	1.1	1.15	
35	38.75		1.3		0.97	± 0.03	4.6	3.3	1.9	B	35	37.5		1.1	1.25	
40	44.25		1.6		1.22		5.1	4	1.9	B	40	42.8		1.3	1.4	
42	46.6	$+0.9$	1.6	± 0.08	1.19		5.75	4.25	1.93	A	42	45	$+0.13$	1.3	1.5	
47	52.15	-0.65	1.6		1.17		5.94	4.3	2.31	B	47	50.4	0	1.3	1.7	
52	57.9	± 0.75	2		1.52	± 0.04	6.4	4.7	2.3	B	52	55.7	$+0.15$	1.6	1.85	
80	89.1	± 1.4	2.77	± 0.07	2.1	± 0.06	7.9	6.65	3.2	A	80	85.9	0	2.3	2.95	

材質：ばね用鋼 硬さ：44~52HRC 表面処理：ACP(磷酸塩被膜)

<注意点>

市場性の無い製品は在庫が無い場合があります。ご購入の際は事前にご確認ください。

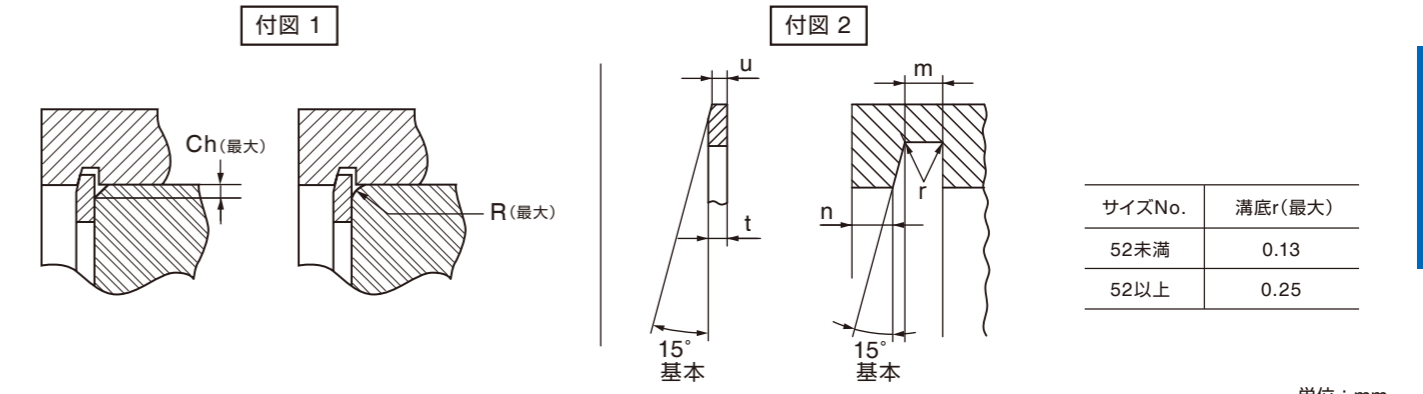

サイズNo.	溝底r(最大)
52未満	0.13
52以上	0.25

単位：mm

サイズ No.	データ					
	クリアランス径		受面角部 (付図1)		テークアップ量 (隙間の取り代)	n (最小)
	d ₁ にはめる時	d ₂ (d ₆ /2)にはめた時	R(最大)	Ch(最大)		
MT-26	17.4	18.4	1	0.8	0.13	1.6
28	18.2	19.2	1	0.8	0.14	1.6
30	20	21	1	0.8	0.14	1.7
32	22	23.1	1	0.8	0.15	1.9
35	25	26.2	1	0.8	0.16	2.1
40	29.2	30.4	1.6	1.3	0.18	2.3
42	29.7	30.9	1.6	1.3	0.2	2.6
47	34.3	36	1.6	1.3	0.22	2.8
52	38.6	40.3	2	1.6	0.24	3.1
80	63	66	2.5	2	0.39	4.4

ベベル形軸用止め輪

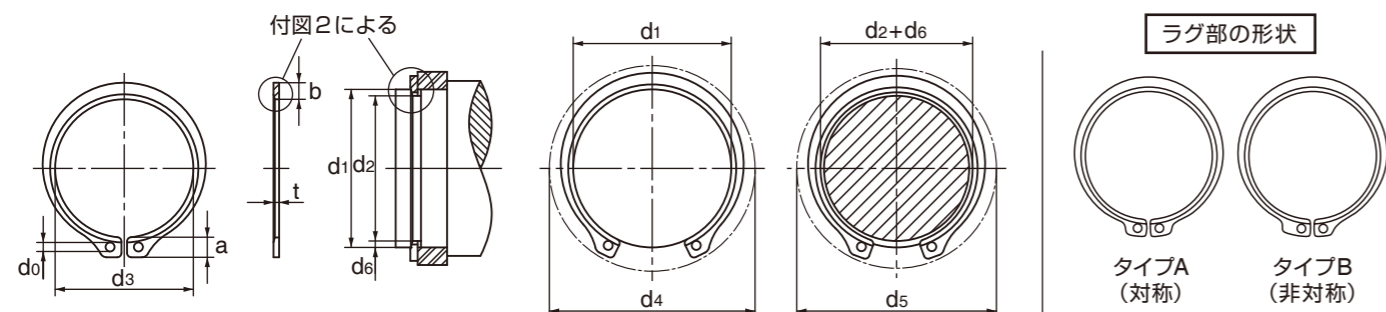

ラグ部の形状

タイプA (対称) タイプB (非対称)

単位：mm

サイズ No.	止め輪								ラグ部の形状	適用する軸						
	d ₃		t		u		a	b		d ₀	d ₁	d ₂		m		d ₆
	基本寸法	公差	基本寸法	公差	基本寸法	公差						基本寸法	公差	基本寸法	公差	
NT-30	27.9	$+0.25$	1.3	± 0.06	1.04		4.9	3.3	1.9	B	30	28.15	0	1.1	$+0.1$	0.93
35	32.3	-0.4	1.3		0.99	± 0.03	4.6	3.9	1.9	B	35	32.55	-0.1	1.1	0	1.23
50	46.2	± 0.35	1.6		1.19		6.2	5.1	3.12	B	50	46.8	0	1.3	$+0.15$	1.6
60	55.8	± 0.35	2		1.52	± 0.04	6.75	5.7	3.12	A	60	56.2	-0.15	1.7	0	1.9

材質：ばね用鋼 硬さ：44~52HRC 表面処理：ACP(磷酸塩被膜)

<注意点>

市場性の無い製品は在庫が無い場合があります。ご購入の際は事前にご確認ください。

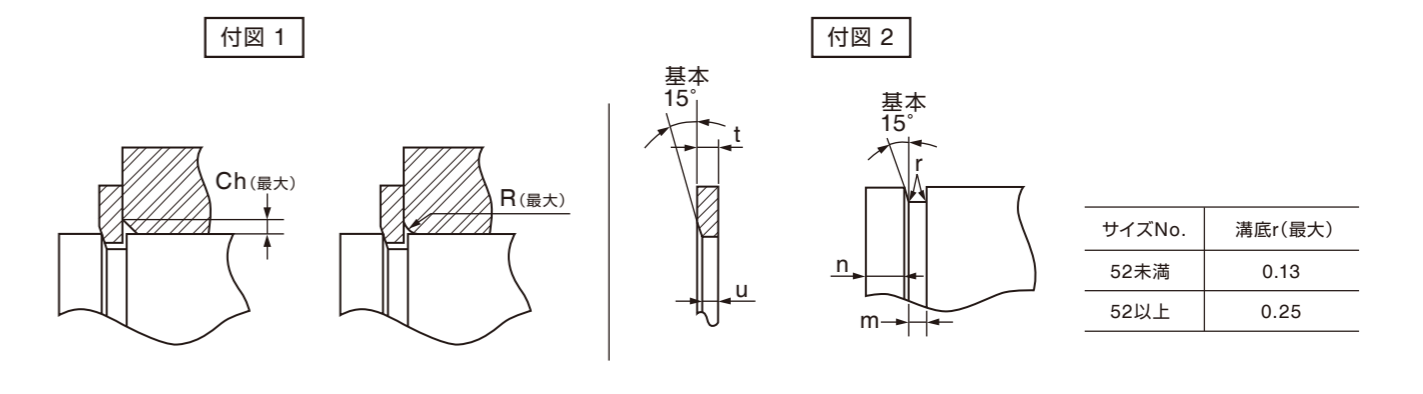

サイズNo.	溝底r(最大)
52未満	0.13
52以上	0.25

単位：mm

サイズ No.	データ					
	クリアランス径		受面角部 (付図1)		テークアップ量 (隙間の取り代)	n (最小)
	d ₁ にはめる時	d ₂ (d ₆ /2)にはめた時	R(最大)	Ch(最大)		
NT-30	40.8	39.8	1.6	1	0.12	1.6
35	45.9	44.6	1.8	1.1	0.16	1.8
50	64.4	63.0	2	1.2	0.21	2.6
60	76.3	74.7	2.5	1.5	0.25	3.1